



Záznam o kontrole

Lukostřelec.cz



Jméno komisaře	Datum a název turnaje

Terčovka 20 m

Dosp. a dorost	20 m	Terč WA 60 cm
Děti starší	15 m	Zástěna / jiné zajištění
Děti mladší	10 m	Bezpečné umístění
Terč vůči střelci bez výrazného převýšení, střed 1m nad zemí		

Terčovka 50 m

Dosp. a dorost	50 m	Terč WA 120 cm
Zástěna / jiné zajištění		Bezpečné umístění
Terč vůči střelci bez výrazného převýšení, okraj 10cm nad zemí		
Bez rizikového souběhu s KÚ / jinou disciplínou		

Rychlostřelba

Dosp. a dorost	18 m	Terč kruh 60 cm
Děti starší	12 m	Zástěna / jiné zajištění
Děti mladší	10 m	Bezpečné umístění
Terč vůči střelci bez výrazného převýšení, střed 1m nad zemí		
Stopky / informace o zajištění časomíry skupinou		

Královský ústup

1. meta	10 m	Terč postava dle nákresu
Vzdálenost met po 5 m		Zástěna / jiné zajištění
Poslední meta min. 80 m		Bezpečné umístění
Mety označeny vzdáleností a/nebo body, 15 m = 1 b		
Terč vůči střelci bez výrazného převýšení		
Bez rizikového souběhu s T50 / jinou disciplínou		

Ostatní disciplíny

Vzájemné postavení disciplín
Bezpečnost "vypouštěče" (pohyblivé cíle)

Podpis komisaře	Podpis pořadatele



Rozměry postavy na KÚ

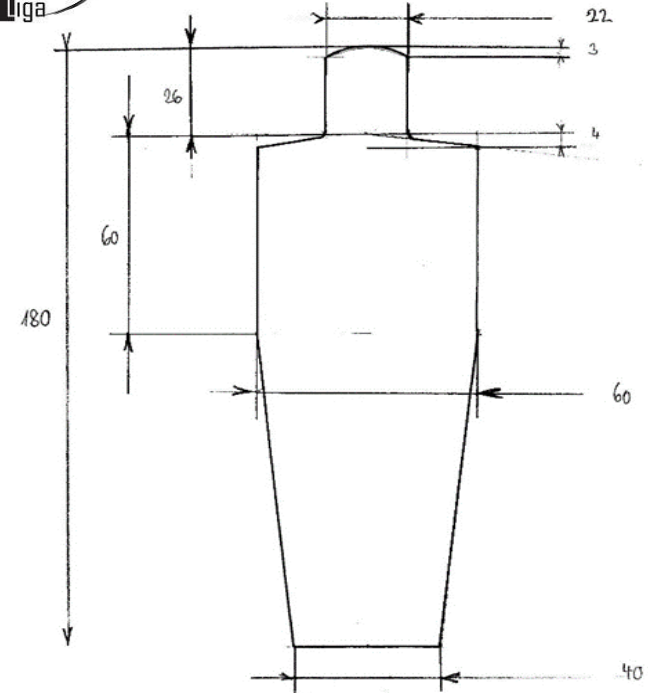

Doplňující informace

Na metě u disciplín by měla být pokud možno vodorovná plocha
 Terčovnice mají být tak velké, aby se na ně vešel celý terč
 Kvalitní zástěny nebo vhodný protisvah šetrný k šípům
 Konstrukce stojanů by neměla zbytečně ohrožovat šípy
 Střed terče na 20m a RS by měl být alespoň 1m nad terénem
 Spodní okraj terče na 50m by měl být alespoň 10cm od země

KÚ - Přepočítání metrů na body

m	10	15	20	25	30	35	40	45	50	55	60	65
b	0	1	2	3	4	5	6	7	8	9	10	11
m	70	75	80	85	90	95	100	105	110	115	120	125
b	12	13	14	15	16	17	18	19	20	21	22	23